

SKY

Sistema implantare

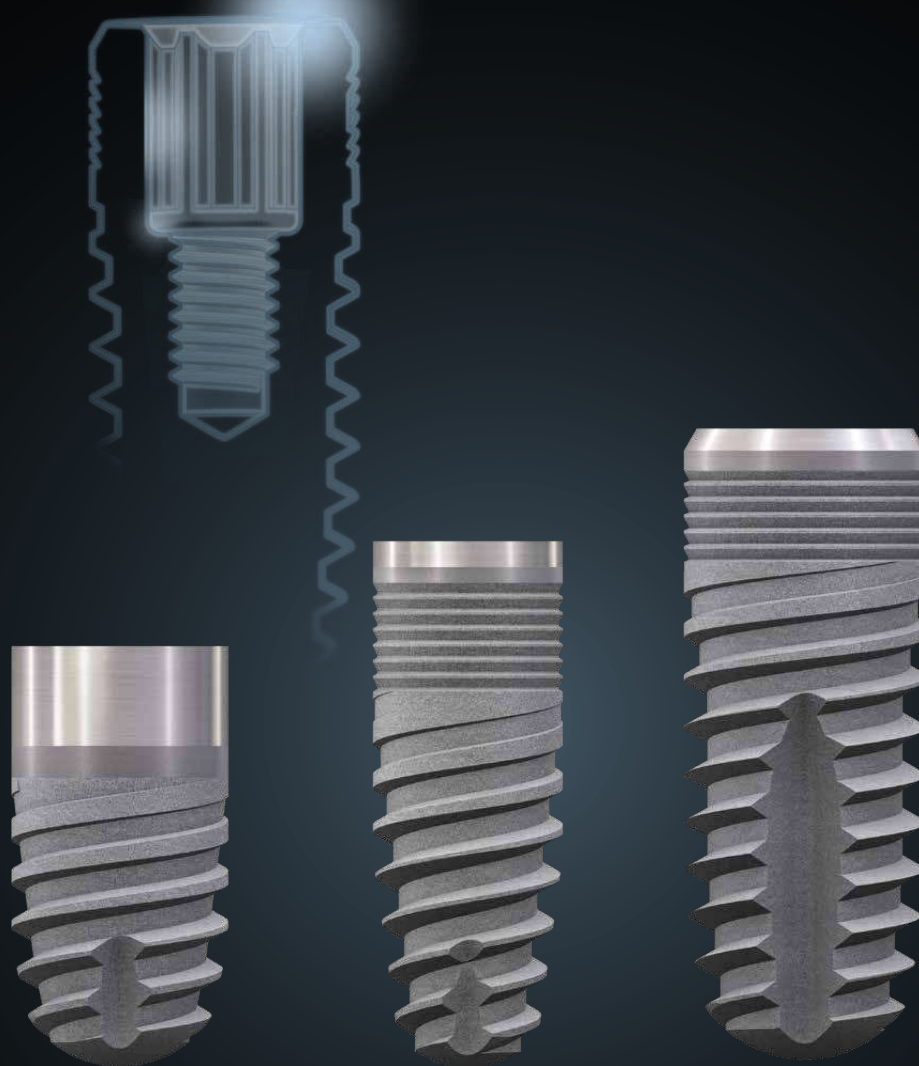

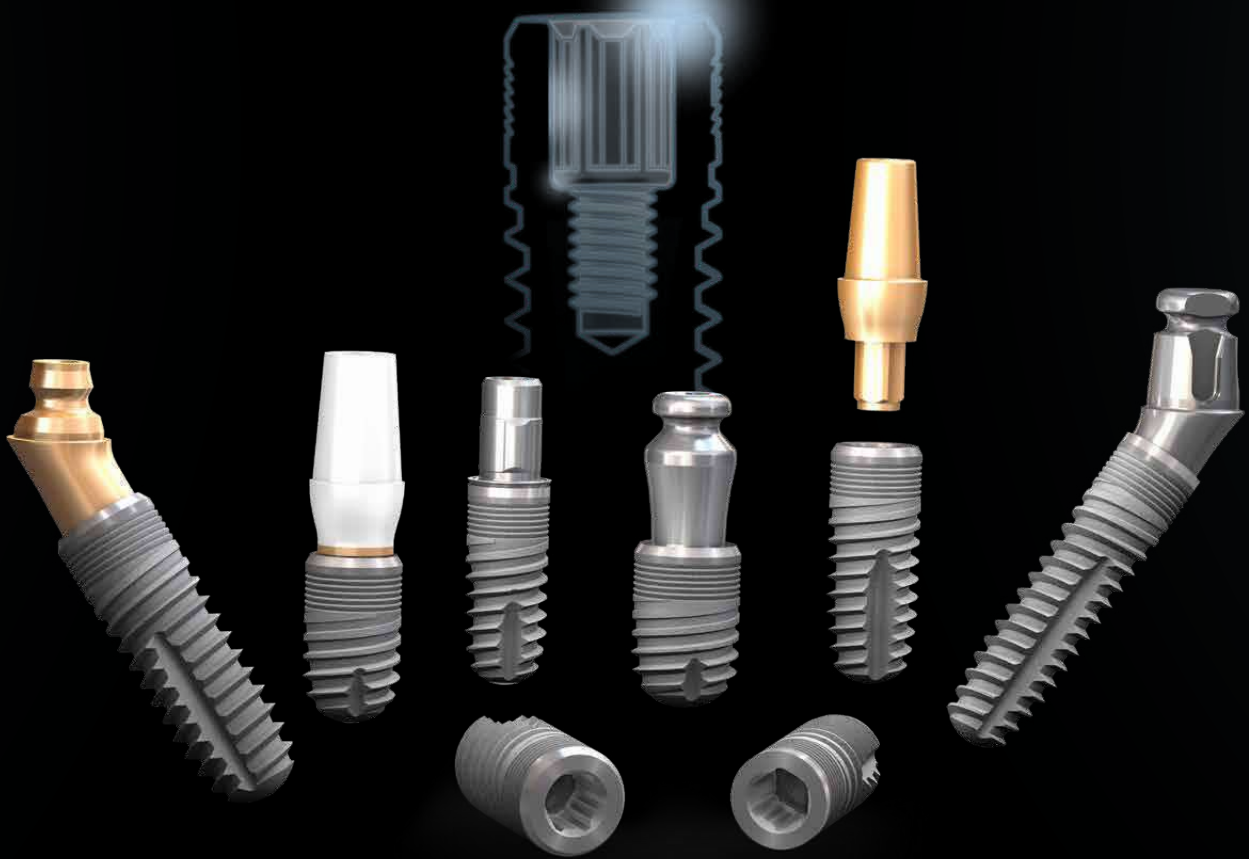

SKY[®]

IMPLANT SYSTEM

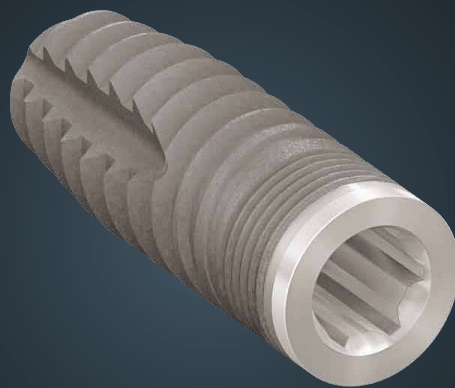

Comprovata stabilità primaria Ampia gamma di soluzioni protesiche

Il sistema SKY, testato già milioni di volte, è presente sul mercato dal 2002 e grazie alla sua elevata stabilità primaria, con tutti i tipi di densità ossea, è diventato uno standard di riferimento nelle riabilitazioni implantari a carico immediato, precoce o differito. La lunga connessione a Torx tra l'impianto e l'abutment facilita la riabilitazione protesica. Una gamma completa di componenti protesici offre la soluzione adatta per ogni tipo di indicazione.

SKY

Testimonianze



Prof. Hakan Özyuvaci
Dental Forum, Istanbul,
Turchia

"Utilizzo il sistema implantare SKY della bredent medical dal 2011. Ho inserito molti impianti blueSKY e copaSKY ultrashort della bredent medical, principalmente per restauri full arch con il protocollo terapeutico SKY fast & fixed, perchè ogni volta che inserisco questi impianti ho una buona sensazione. La stabilità primaria dell'impianto è ottima, la connessione abutment-impianto è molto precisa. Le procedure di trattamento, veloci e di semplice esecuzione, hanno ridotto la percentuale di procedure chirurgiche complesse per i nostri casi clinici. Grazie a questo sistema possiamo perseguire la filosofia "KISS" (keep it safe and simple). Nella mia clinica di Istanbul il 99% degli impianti vengono inseriti subito dopo l'estrazione del dente. Si procede alla riabilitazione immediata, perchè quasi sempre si raggiunge una stabilità primaria. Questo workflow accresce l'accettazione dei pazienti al trattamento e la loro soddisfazione. Inoltre gli impianti SKY vengono prodotti in Germania in base ai più elevati standard di qualità e dispongono di numerose certificazioni, come p.es. il certificato "Clean Implant". Sono molto soddisfatto, quando utilizzo il sistema implantare della bredent medical."



Dr. Giovanni Ghirlanda
Roma, Italia

"Dal 2007 ho inserito migliaia di impianti della bredent medical e ho seguito tutte le innovazioni dei prodotti SKY classic fino al nuovo impianto copaSKY. Predicibilità, semplicità e versatilità sono le parole chiave più importanti, che associo al sistema implantare SKY della bredent medical. Le straordinarie connessioni, sia a Torx che conico-parallela, e lo speciale design della filettatura dell'impianto offrono all'odontoiatra uno strumento efficace per affrontare condizioni difficili, p.es. per il carico immediato in zone estetiche, in cui il risultato clinico estetico è veramente determinante."

"In qualità di parodontologa so, quanto sia importante ottenere, oltre che una buona osteointegrazione, anche un buon adattamento dei tessuti molli, poichè ciò è alla base del successo di un moderno trattamento implantare. Dal 2017 utilizzo l'impianto blueSKY della bredent medical e apprezzo particolarmente la stabilità primaria di questo impianto nella zona estetica. Inoltre l'impianto narrowSKY, che è analogo all'impianto blueSKY, è particolarmente indicato nella zona degli incisivi laterali, anche in caso di arcate atrofiche. Con la vasta gamma di componenti protesici biocompatibili sono in grado di realizzare riabilitazioni per diversi tipi di indicazioni rispettando i tessuti molli e l'estetica bianca e rosa. Scientificamente ben studiati, sviluppati e certificati in Germania, questi impianti permettono di ripristinare la funzionalità e l'estetica. Perciò anche nel prossimo futuro la bredent medical rappresenterà il mio marchio di riferimento preferito."



Dr. Rita Singh
Kathmandu, Nepal

- Dr. Rita Singh -

SKY

Connessione impianto-abutment

I vantaggi della connessione a Torx

- La connessione stabile sulla spalla dell'impianto garantisce un fit passivo con tutti i tipi di riabilitazioni protesiche → nessun errore di verticalità



- Titanio di grado 4 forgiato a freddo per lo standard bredent → Il titanio puro ha una resistenza alla trazione di almeno 800 MPa

→ La lunga connessione a Torx garantisce una connessione stabile a lungo termine tra l'impianto e l'abutment

Torx

→ Rappresenta lo standard di riferimento per l'inserimento implantare con elevati momenti torcenti

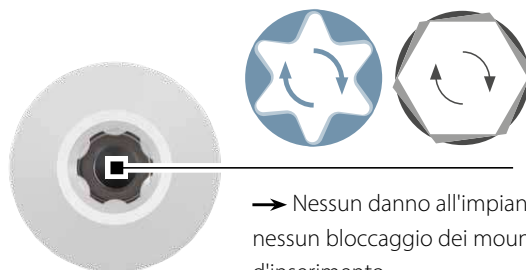

→ Nessun danno all'impianto e nessun bloccaggio dei mounter d'inserimento

SKY

Mono-piattaforma

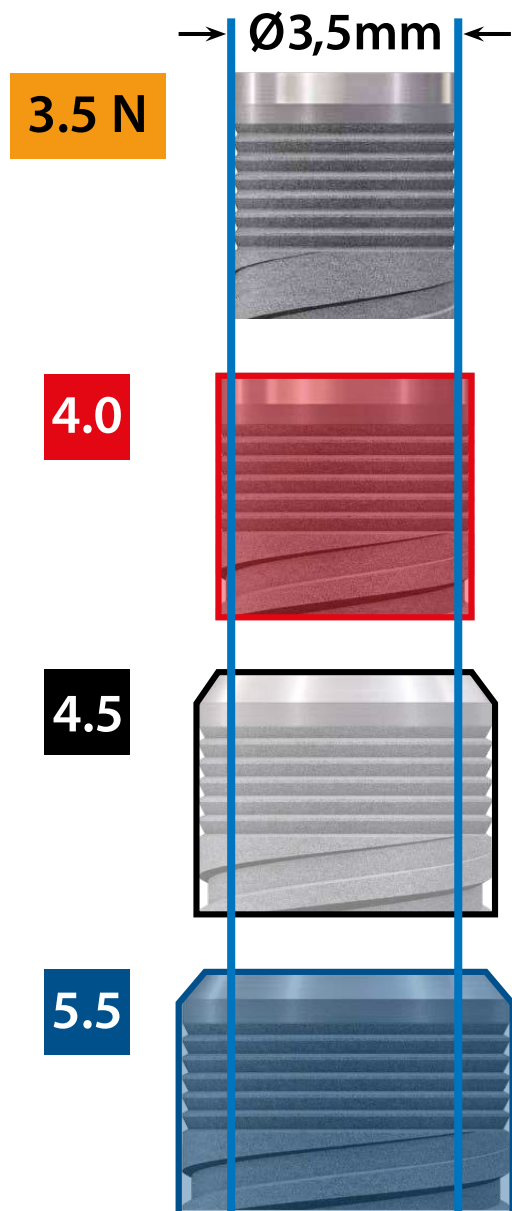

*Un'unica
connessione per
tutti i diametri
implantari*

Ogni abutment si adatta a tutti e 4 i diametri dell'impianto:

- narrowSKY: gli abutment hanno lo stesso diametro degli impianti
- Abutment blueSKY / SKY classic 4.0 con platform switching
- Abutment blueSKY / SKY classic 4.5 e 5.5 con platform switching e backtaper

SKY

Caratteristiche

SKY esthetic line

- abutment definitivo

① Forma mista concava - convessa

facile da individualizzare

③ Platform-Switching

(ad eccezione di narrowSKY)

Tissue Level

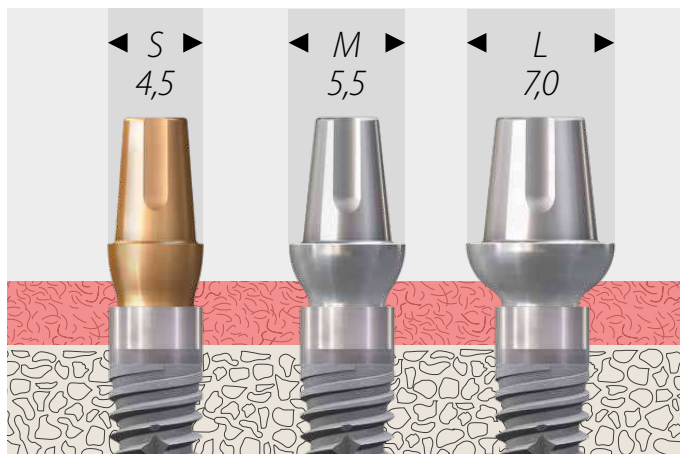

SKY classic con SKY esthetic line

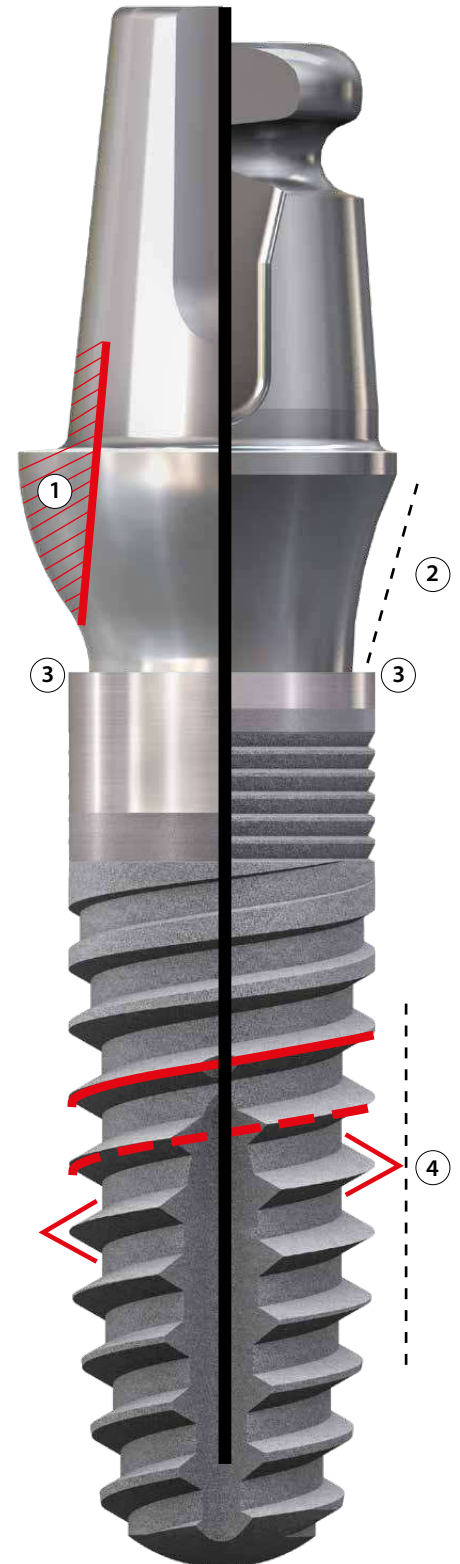

Bone Level

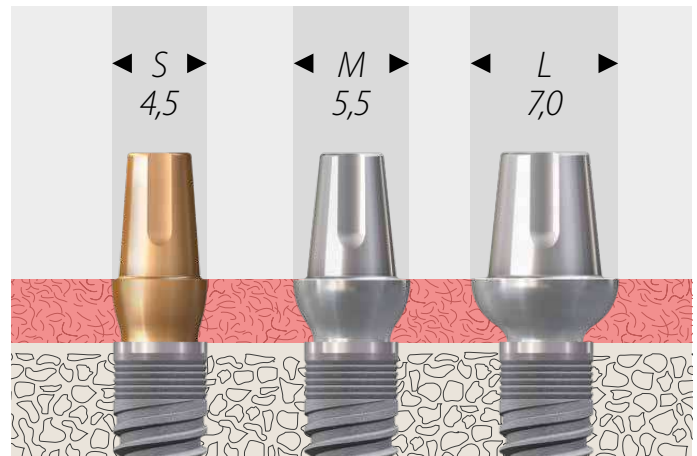

narrowSKY / blueSKY con SKY esthetic line

SKY exso

- transfert da impronta:
- abutment definitivo

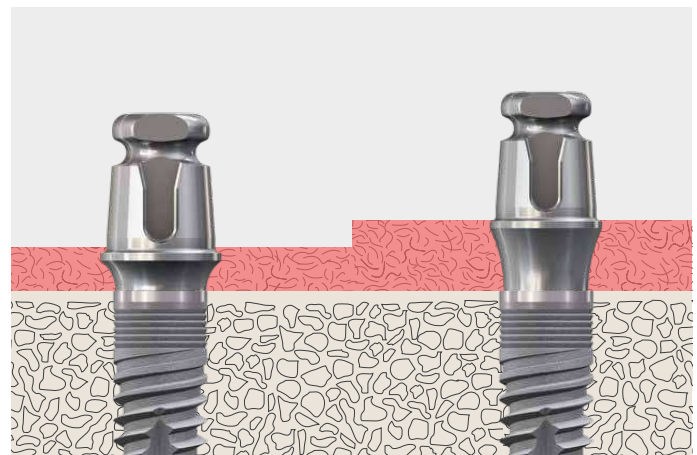

narrowSKY / blueSKY con SKY exso

subcrestal

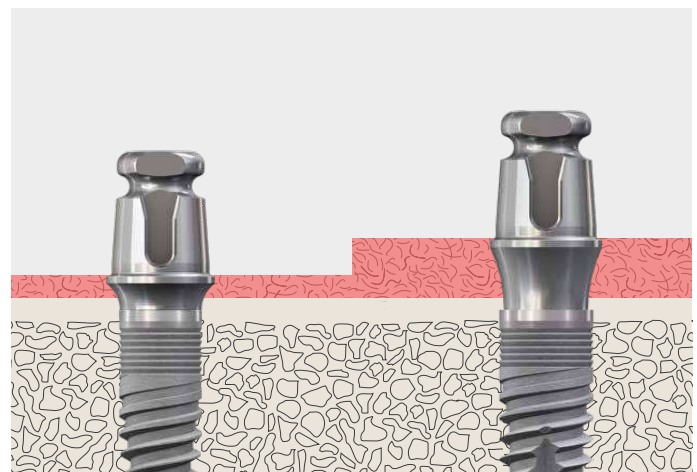

narrowSKY / blueSKY con SKY exso

2 Design dell'abutment nella zona del solco

ampio spazio per l'adesione dei tessuti molli

4 Elevata stabilità primaria:

- forma cilindrica e conica
- doppia filettatura automaschiante
- filettatura a compressione
- protocollo chirurgico orientato alla densità ossea

SKY

esthetic line

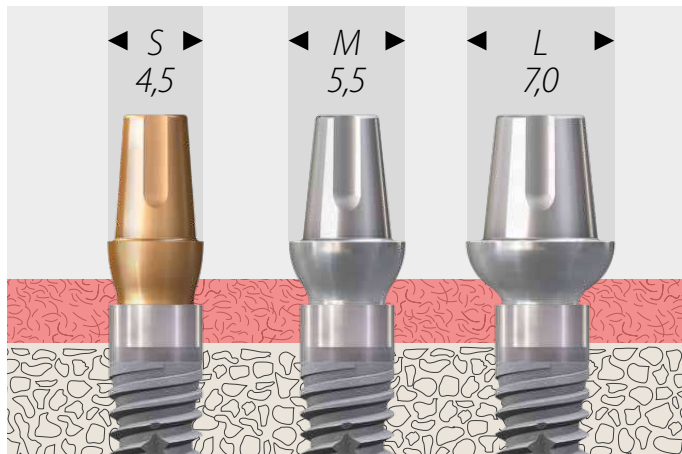

SKY esthetic line:

- tre diametri del profilo intramucoso:
 - S: 4,5 mm
 - M: 5,5 mm
 - L: 7,0 mm
- piattaforma narrow
 - indicata per narrowSKY
 - platform switching per blueSKY e SKY classic
- forma mista concava e convessa dell'abutment nella zona intramucosa, che garantisce un ottimo adattamento dei tessuti molli
- compensazione dell'angolazione fino a 20°
- un unico profilo di emergenza per l'adattatore gengivale, il transfert da impronta e l'abutment

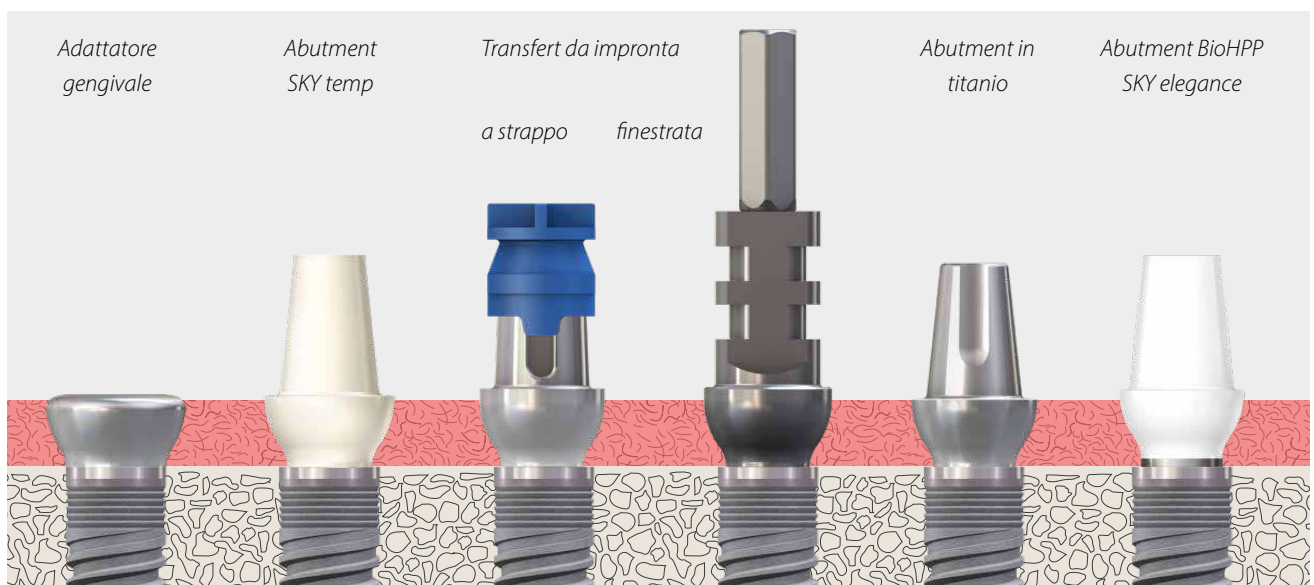

SKY

Abutment multifunzionale exso

L'abutment SKY exso garantisce protocolli efficaci e a costi contenuti per la realizzazione di protesi cementate e grazie al vantaggio di non dover sostituire l'abutment consente di applicare la terapia one-time.

- Le riabilitazioni con ponti e corone cementate sugli abutment SKY exso vengono realizzate in modo semplice, veloce e con un ottimo risultato estetico. Il protocollo ha costi molto contenuti, poiché l'abutment definitivo funge anche da transfert da impronta.
- Facile presa dell'impronta con gli impianti inclinati, a livello degli impianti, grazie alla compensazione dell'angolazione fino a 35°.
- Utilizzo della cappetta per impronta SKY per il cucchiaino per impronta a strappo (REF SKYnPAKA).
- Gli appositi analoghi da laboratorio facilitano la realizzazione di riabilitazioni provvisorie e definitive precise.

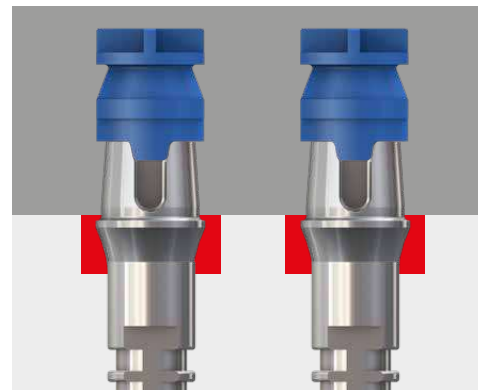
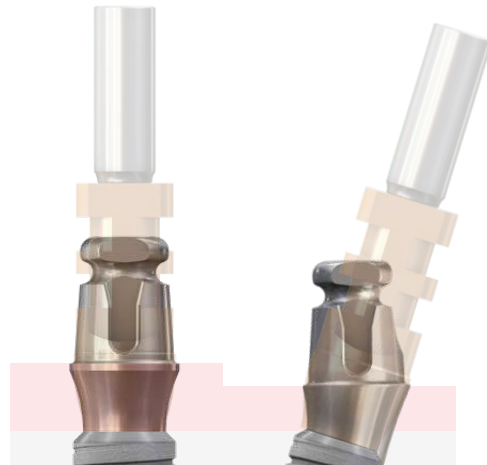

SKY

Abutment elegance

Abutment BioHPP SKY elegance

L'abutment ibrido BioHPP SKY elegance è indicato per la terapia one-time e la riabilitazione a carico immediato:

- L'abutment realizzato in BioHPP è dotato di un'elasticità che protegge l'impianto dal sovraccarico.
- L'alloggiamento della vite nel pozzetto in titanio permette di utilizzarlo come abutment definitivo.

Non è necessario sostituire l'abutment, in modo tale da non danneggiare l'adesione dei tessuti molli.



Analisi istologica degli abutment SKY elegance in BioHPP. Dettaglio del deposito di tessuto connettivo dopo 8 settimane.

Prof. JE Maté Sánchez de Val, Murcia, Spagna, Poster EAO Meeting 2016, Parigi

Sono disponibili per tutte le tecnologie:

- abutment preconfezionati individualizzabili
- abutment realizzati individualmente con il sistema for2press
- realizzati con tecnologia CAD/CAM utilizzando gli SKY elegance BioHPP prefab



Dal 2012 gli abutment BioHPP SKY elegance vengono utilizzati con successo in ambito clinico. La pubblicazione dei risultati di 5 anni di follow-up mostra un'eccellente stabilità del tessuto osseo e dei tessuti molli.

Riabilitazioni con tecnologia CAD/CAM

I nostri componenti protesici per il sistema SKY sono indicati per i processi digitali e offrono un flusso di lavoro completo per tutti i sistemi aperti CAD/CAM in laboratorio.

Per la lavorazione CAD/CAM sono disponibili:

- scan-abutment in PEEK
- analogo da laboratorio avvitato per modelli stampati in 3D
- prefab in BioHPP con geometria di connessione originale bredent medical
- prefab in titanio con geometria di connessione originale bredent medical

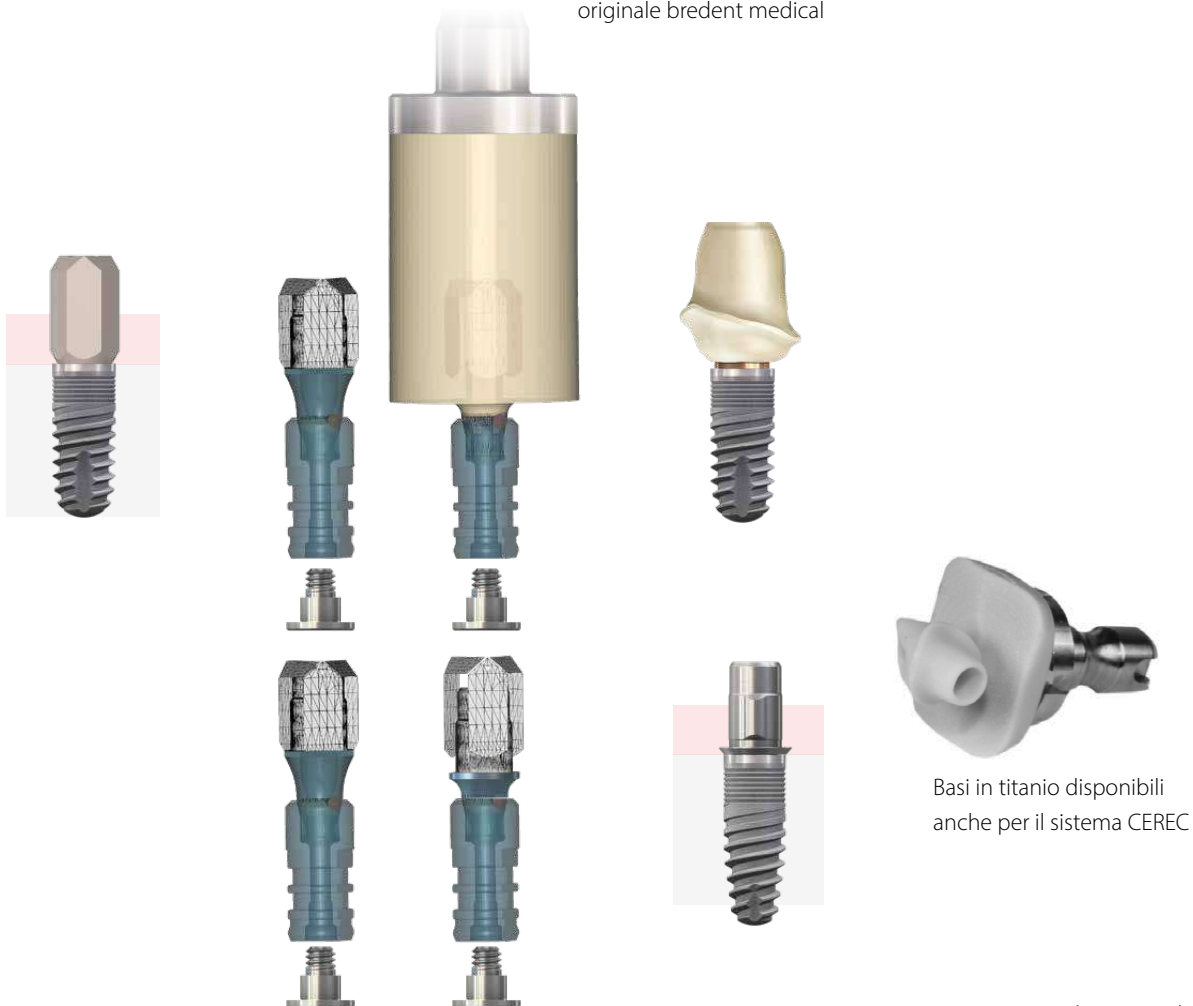

Basi in titanio disponibili anche per il sistema CEREC

SKY

Abutment SKY fast and fixed / uni.cone

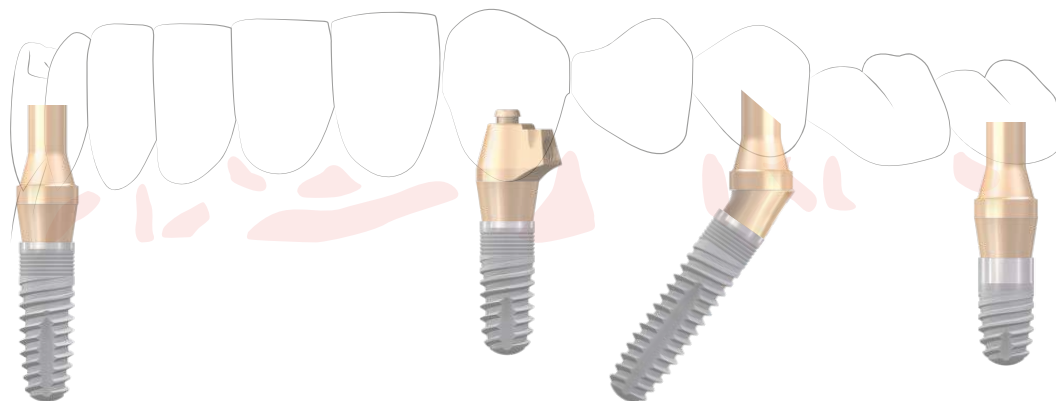

SKY fast & fixed

dal 2007 si è affermato come protocollo terapeutico standard per le riabilitazioni full arch. Grazie ad un continuo sviluppo, a cui hanno partecipato anche i nostri utenti, e all'integrazione di componenti protesici per le riabilitazioni sia di tipo tradizionale che digitale, la riabilitazione a carico immediato con 4-6 impianti è divenuta di semplice realizzazione. I protocolli standardizzati possono essere facilmente applicati in qualsiasi studio e dopo poche ore i pazienti lasciano la clinica soddisfatti.



I progressi tecnologici hanno permesso di realizzare abutment sempre più anatomici ed eleganti, evitando di traumatizzare il tessuto osseo e garantendo condizioni ottimali per l'adesione dei tessuti molli.



Le forze laterali vengono trasferite direttamente dalla protesi all'abutment - la vite protesica viene protetta

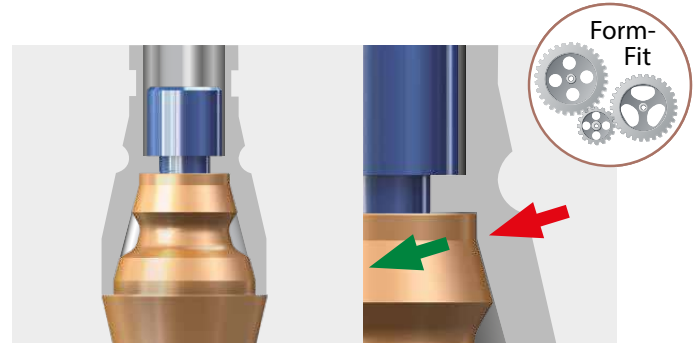

La vite trasversale offre vantaggi estetici e rimane sempre nella protesi

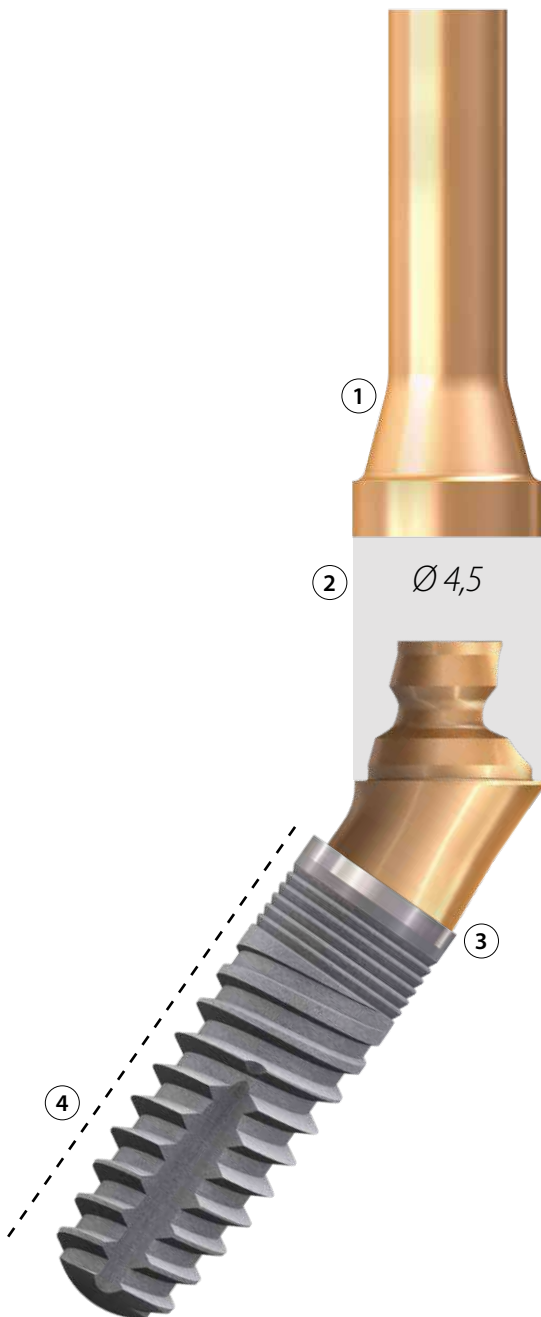

- ① Avvitamento occlusale o trasversale
- ② 2 Piattaforme
- ③ Platform switching
- ④ Elevata stabilità primaria con tutti i tipi di densità ossea
- ⑤ Stabilità del tessuto osseo a lungo termine

SKY

Protesi rimovibile

Docklocs®

Lo standard nel fissaggio della protesi con matrici ottimizzate.

- Abutment dritti in 5 altezze
- Abutment angolati a 18° in 3 altezze
- Diversi elementi di ritenzione in polimero ad elevata resistenza



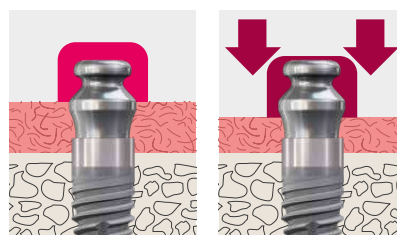
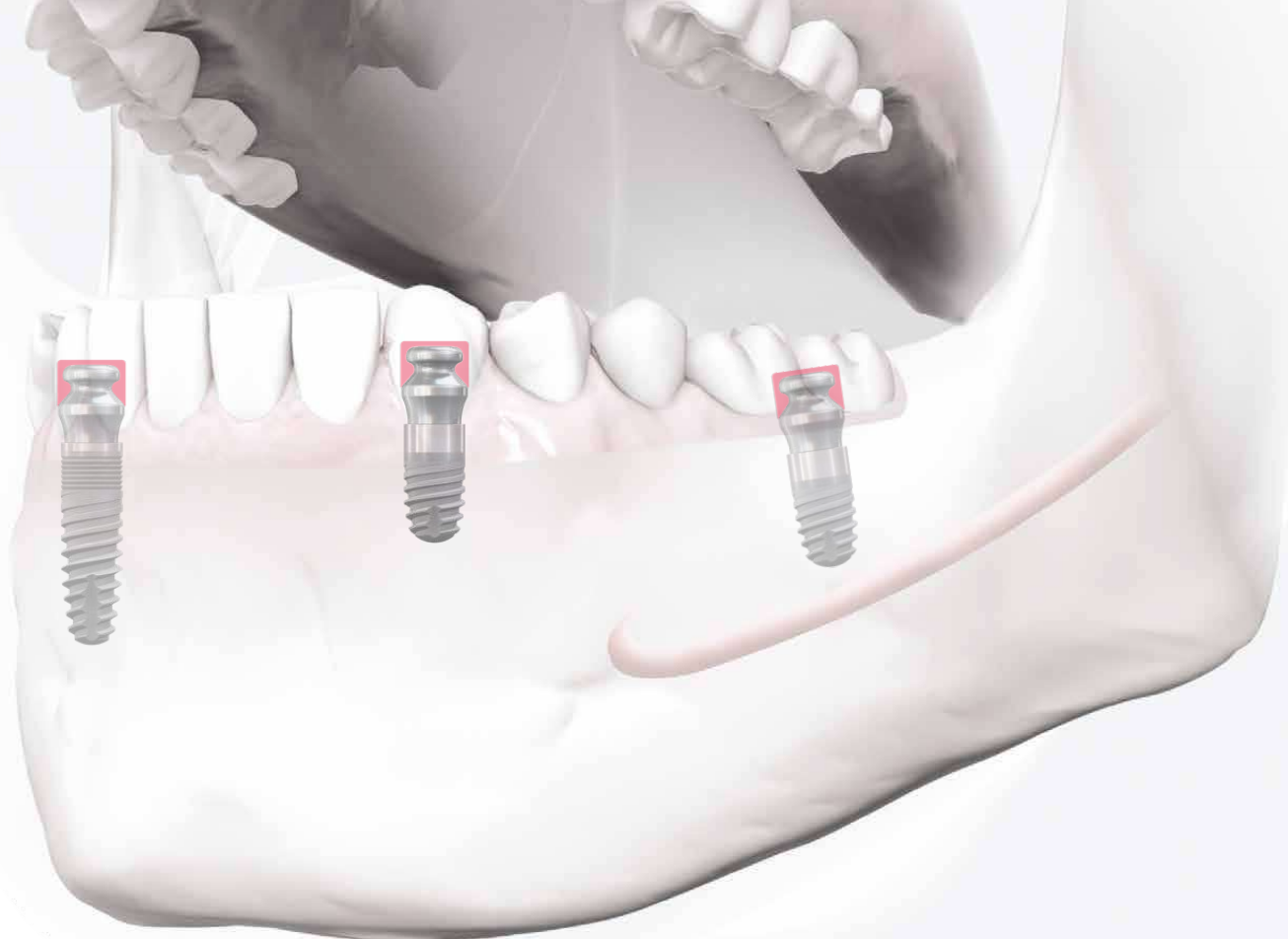

Grazie a un fissaggio resiliente

- molto stabile e confortevole

TiSi.snap

stabile e rimovibile

Gli abutment TiSi.snap con ampie superfici ritentive e lo speciale silicone resiliente retention.sil stabiliscono nuovi standard per un fissaggio affidabile e a lungo termine delle protesi. La straordinaria resilienza trasmette al paziente la sensazione di una masticazione naturale.

Impianti a diametro ridotto in regione frontale e impianti corti nei quadranti posteriori garantiscono la stabilità della protesi in direzione transgengivale, grazie a un'ampia area di supporto.

Il tessuto osseo viene conservato perché sul tessuto osseo in regione posteriore viene applicata una pressione minima.

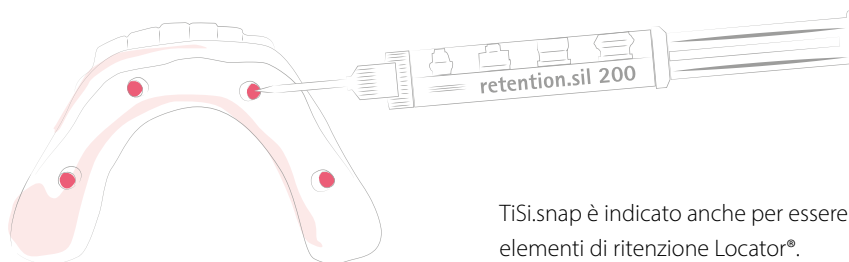

TiSi.snap è indicato anche per essere utilizzato con gli elementi di ritenzione Locator®.

Chi siamo

La bredent group è una holding a conduzione familiare, operante a livello internazionale, che dal 1974 offre soluzioni complete e all'avanguardia per la riabilitazione dentale dei pazienti. L'esperienza pluriennale e la forza innovativa ci rendono una scelta sicura per i clienti e un modello per il mercato dentale. Il gruppo è composto da bredent, bredent medical, Dental Concept Systems e HELBO. Insieme interagiscono in modo sinergico e ottimale, offrendo soluzioni complete per la protesica implantare. I protocolli terapeutici vengono realizzati in base ai più elevati standard di qualità. In breve:

We are one!

Cosa ci rende diversi

Il gruppo bredent forgia la propria cultura aziendale, secondo valori predefiniti, come fondamento nella collaborazione tra dipendenti, clienti e partner commerciali per instaurare con loro rapporti a lungo termine e collaborare per realizzare soluzioni innovative.



Orientati al benessere del paziente

We are one si applica in modo trasversale a tutti i pazienti. Essere orientati al benessere dei pazienti è un concetto ben definito nel DNA della bredent group. Ci stanno a cuore il Vostro benessere, le Vostre aspettative e la Vostra soddisfazione. Ecco perché per noi è molto importante che i nostri prodotti soddisfino tutti i più elevati standard di qualità e vengano costantemente ottimizzati

All'avanguardia

Sulla base delle esigenze dei nostri clienti, team di esperti all'avanguardia collaborano all'interno del gruppo bredent per realizzare soluzioni predicibili e vantaggiose per i pazienti, orientate alle loro aspettative.

Performanti

Crediamo nelle nostre capacità e nella nostra filosofia aziendale per porre ulteriori pietre miliari in campo odontoiatrico. Siamo focalizzati a sviluppare continuamente lo standard di qualità "Made in Germany" e a realizzarlo concretamente, al fine di trovare le soluzioni migliori.

Collaborazione

Insieme ai nostri clienti sviluppiamo soluzioni innovative per garantire ai pazienti le migliori soluzioni riabilitative. Ci impegniamo ogni giorno per supportare i nostri partner commerciali e i nostri clienti. Grazie a un'accessibilità flessibile e al nostro servizio di assistenza rappresentiamo una scelta sicura. La correttezza e l'affidabilità nei rapporti reciproci sono una priorità assoluta.



SKY[®]

IMPLANT SYSTEM

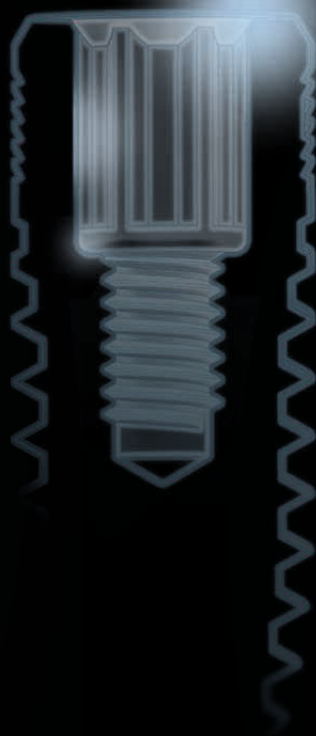

Distributore per l'Italia:
bredent s.r.l.

DENTAL INNOVATIONS
SINCE 1974

bredent group

